

Sprężarki przemożne

MOBILAIR M 13 - M 15 - M 17

Przemożne sprężarki śrubowe z profilem SIGMA^{DS}

Wydażność: 0,75 do 1,6 m³/min



M 13 M 15 M 17

Małe, ale o wielkiej mocy

Wysoka wydajność nie zależy jedynie od wielkości lub dużego ciężaru maszyny czego przykładem mogą być mniejsze modele MOBILAIR M 13, M 15 czy M 17. Mają one lekką, kompaktową konstrukcję i dostarczają zależnie od modelu do 1,2, 1,4 lub 1,6 m³/min sprężonego powietrza (przy nadciśnieniu 7 bar). W celu maksymalnego rozszerzenia zastosowań, model M 13 dostarczany jest z silnikiem benzynowym lub elektrycznym.

Uniwersalne zastosowanie

Trzy wersje najmniejszych sprężarek MOBILAIR oferują wiele możliwości zastosowania. Mogą one dostarczać (w warunkach atmosferycznych do +40 °C) energię do zasilania młotów pneumatycznych, łopat, wiertarek, pił, kluczy, szlifierek, urządzeń do przecisków ziemnych czy kanałowych robotów inspekcyjnych. Wersje 15 bar nadają się doskonale do bezwykopowego układania światłowodów lub prób szczelności. Pozwalają również na uzyskanie chłodnego i pozbawionego kondensatu powietrza przy zastosowaniu zewnętrznej chłodnicy.

Sprężarka śrubowa z napędem benzynowym lub elektrycznym.

Podstawowym elementem urządzenia jest ekonomiczny i energooszczędny blok sprężarki śrubowej firmy KAESER KOMPRESSOREN z profilem SIGMA. Napędzany jest on silnikiem benzynowym Honda lub energooszczędnym silnikiem elektrycznym (M 13E). Rolę przeniesienia napędu pełni przekładnia z paskami klinowymi. W zależności od zapotrzebowania do dyspozycji są wersje o nadciśnieniu roboczym od 7 do 15 bar.



Prosta obsługa

Wysoka jakość sprężarek MOBILAIR M 13, M 15 i M 17 objawia się między innymi w ich prostej obsłudze. Jest ona zagwarantowana dzięki zastosowaniu:

- przejrzystego panelu kontrolnego z manometrem, licznikiem czasu pracy i wskaźnikiem temperatury sprężania
- prostego rozruchu silnika benzynowego kluczykiem, jak też niezawodnego zimnego startu ze ssaniem i rozrusznikiem elektrycznym
- jednego włącznika uruchamiającego z rozruchem gwiazda- trójkąt w wersji z silnikiem elektrycznym, dla uniknięcia wysokich prądów rozruchowych; nadzór kierunku obrotów silnika i wygodny przełącznik wielobiegunowy (w wypadku nieprawidłowego porządkowania faz podczas załączenia do sieci).

Prosty transport

Sprężarkę można przewozić na prawie każdej powierzchni transportowej. Hak ciężarówki może być w związku z tym wykorzystywany do innych potrzeb transportowych. Zintegrowany zaczep transportowy ułatwia załadunek i wyładunek.

Specjalne kolory obudowy

Obudowa wyciszająca wykonana jest z rotacyjnie spiekanego polietylenu odpornego na korozję i uderzenia. Dostarczana jest w następujących specjalnych kolorach:

- niebieski – zbliżony do RAL 5017
- zielony – zbliżony do RAL 6024
- czerwony – zbliżony do RAL 3020
- pomarańczowy – zbliżony do RAL 2009.

Inne kolory na żądanie.

Miejsce znajdzie się na każdym samochodzie



M13 M15 M17

Istotne rozwiązania szczegółowe – z dwoma rodzajami napędu



Wytrwałość w pracy

Długi czas pracy sprężarek jest osiągnięty dzięki dużemu zbiornikowi paliwa i ciągłej regulacji wydajności. Regulacja przez cały czas dopasowuje wytwarzaną ilość sprężanego powietrza do zapotrzebowania. Pozwala to na dodatkową redukcję zużycia paliwa tych i tak już bardzo oszczędnych urządzeń.



Poręczny format

Dzięki zastosowaniu czterech ergonomicznych uchwytów, sprężarka może być podnoszona i ładowana np. na środek transportu ręcznie.



Alternatywa bez spalin

Dla zastosowań w zamkniętych pomieszczeniach lub obszarach, wymagających zachowania niskiego poziomu hałasu, przeznaczony jest model M 13E wyposażony w silnik elektryczny (IP54 ISO F). Taki napęd nie emituje spalin i jest bardzo cichy.



Prosta obsługa

Kompaktowa konstrukcja, nisko położony środek ciężkości, duże opony i długi, składany uchwyt transportowy, sprawiają, że obsługa sprężarki jest dziecinnie prosta.

Chłodnica końcowa sprężonego powietrza (jako opcja)

M 13, M 15 oraz M 17 można eksploatować z zewnętrzną chłodnicą końcową sprężonego powietrza (dla uzyskania chłodnego i wolnego od kondensatu sprężonego powietrza). W tym celu urządzenia są fabrycznie wyposażane w:

- Przyłącze elektryczne 12 V dla zasilania wentylatora chłodnicy
- Przyłącze wytrąconego i odprowadzanego z chłodnicy kondensatu (dla sprężarek z silnikiem spalinowym odparowywany i usuwany jest on ze spalinami, a w sprężarkach z napędem elektrycznym zbierany w zabudowanym zbiorniku).

Przenośny stojak z chłodnicą powietrza. Konstrukcja (ważąca tylko 16 kg) jest wyposażona w zamontowane na stałe przewody łączące sprężonego powietrza, przewody zasilające wentylator i przewody służące do odprowadzania kondensatu. Należy je tylko przyłączyć do przygotowanej do tego sprężarki.



Rozwiązania ekonomiczne

Obok prostego transportu na i z miejsca pracy, celem konstruktorów była między innymi prosta obsługa i optymalna dostępność do wszystkich obsługiwanych elementów. Wynikiem tych prac są niskie koszty obsługi i wysoka dyspozycyjność urządzeń.



Wymiary

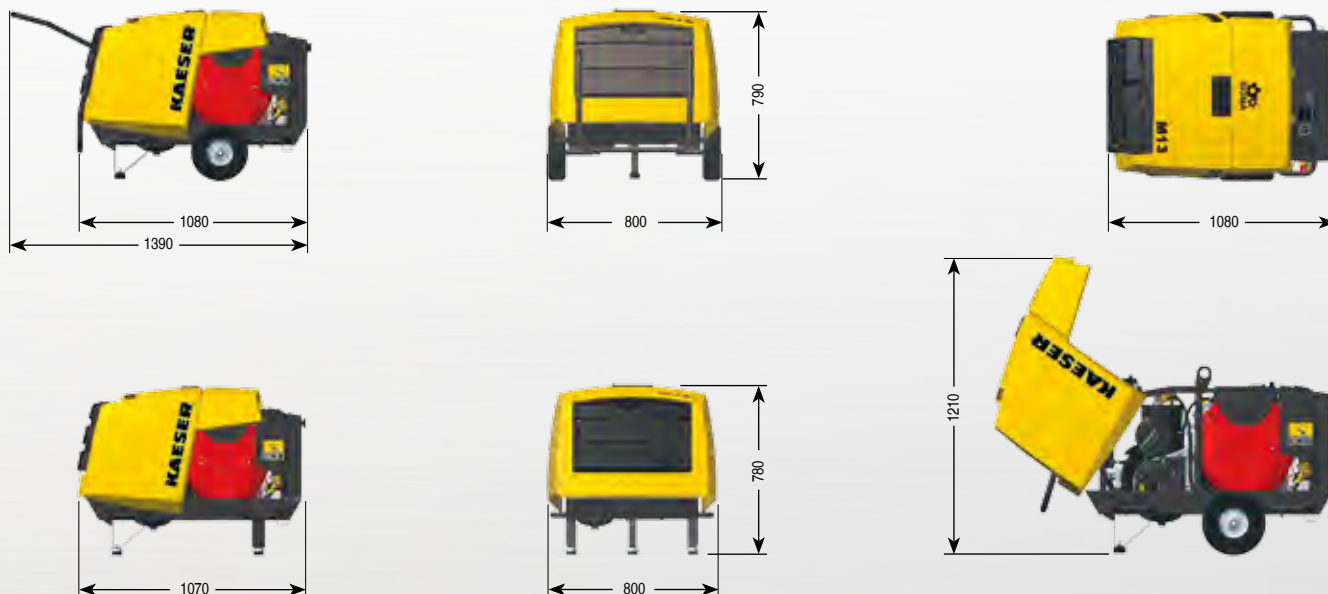

Dane techniczne

Sprężarka z silnikiem spalinowym

model	sprężarka		silnik benzynowy						urządzenie			
	wydajność efektywna m ³ /min	nadciśnienie robocze bar	marka	typ	moc znamionowa silnika kW	prędkość obrotowa przy obciążeniu obr./min	prędkość obrotowa na luzie obr./min	zbiornik paliwa	waga całk. kg	poziom mocy akustycznej dB(A)*	poziom hałasu** dB(A)	przyłącze spr. powietrza
M 13	1,20 1,00 0,90 0,85	7 10 12 13	Honda	GX 630	15,5	2500	2200	20	202	≤ 97	76	1 x G½
M 15	1,4	7	Honda	GX 630	15,5	3000	2200	20	202	tylko na eksport poza obszar UE		1 x G½
M 17	1,6 1,0	7 15	Honda	GX 630	15,5	3300 2300	2400 2000	20	204	≤ 97	76	1 x G½

Sprężarka z silnikiem elektrycznym

model	sprężarka		silnik elektryczny (prąd zmienny)						urządzenie			
	wydajność efektywna m ³ /min	nadciśnienie robocze bar	marka	typ	moc znamionowa silnika kW	prędkość obrotowa przy obciążeniu obr./min	warianty napięciowe	zalecane zabezpieczenie	waga całk. kg	poziom mocy akustycznej dB(A)*	poziom hałasu** dB(A)	przyłącze spr. powietrza
M 13E	1,20 1,00 0,90 0,85 0,75	7 10 12 13 15	ABM	4D112 M-2	7,5	3000	400V 50HZ 230V 50HZ 460V 60HZ	25A	187	≤ 97	73	1 x G½

*) zgodnie z Dyrektywą 2000/14/EG, gwarantowany poziom mocy akustycznej – **) Poziom ciśnienia akustycznego na powierzchni pomiarowej zgodny z ISO 3744 (r = 4 m)

Na całym świecie jak w domu

KAESER KOMPRESSOREN, jako jeden z wiodących producentów sprężarek i dostawców systemów sprężonego powietrza, jest obecny na całym świecie. W 100 krajach oddziały i firmy partnerskie gwarantują użytkownikom dostarczenie najnowocześniejszych, efektywnych oraz niezawodnych instalacji wytwarzających i uzdatniających sprężone powietrze.

Doświadczeni pracownicy oferują szeroką pomoc także w opracowaniu indywidualnych energooszczędnych rozwiązań dla wszystkich dziedzin zastosowania sprężonego powietrza. Światowa sieć informatyczna, obejmująca całą międzynarodową grupę KAESER KOMPRESSOREN, pozwala, z każdego miejsca na kuli ziemskiej, na dostęp do rozwiązań tego systemowego dostawcy.

Wykwalifikowana, także połączona siecią informatyczną, organizacja serwisowa KAESER KOMPRESSOREN gwarantuje najlepszy dostęp do wszystkich produktów firmy.

